

BILER RUSTER

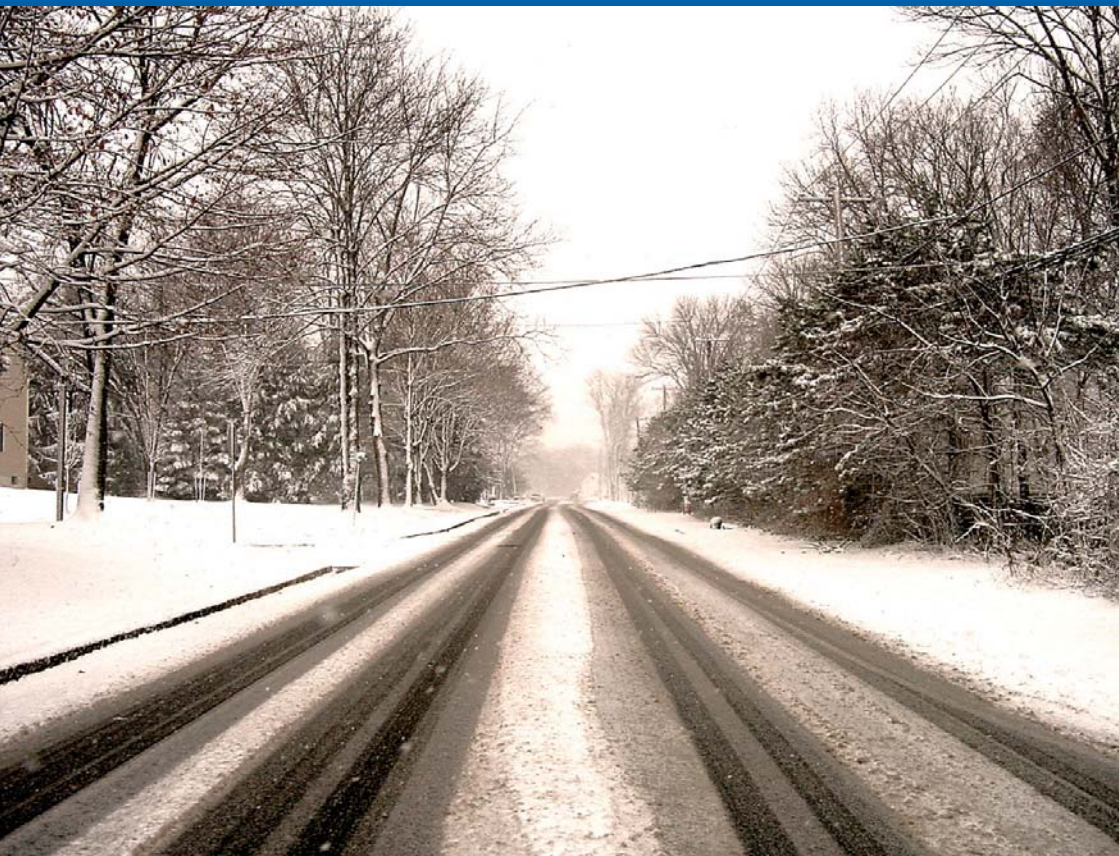

NORSK ANTIRUSTFORENING

Slik gjør vi det!



1. DEMONTERING

Bilen heises opp. Innerskjermer og deksler av plast eller lyddempingsmatter av stoff, blir demontert



2. HØYTRYKKSIVASKING

Grundig rengjøring i hjulhus og på understell med høytrykk, er en forutsetning for et godt resultat. Deretter kontroll av hele understellet. Løs PVC fjernes



3. TØR KING

Tørring skjer med varmluft. God tørr av bilen er svært viktig. Bilen må være helt tørr før antirustbehandlingen tar til.



4. HULROMSBEHANDLING

Etter nøye utarbeidede sprøyteskjemaer behandles alle kanaler, vanger, hulrom og hele bunnen med tynt, penetrerende produkt.



5. UNDERSTELLSBEHANDLING

Bunnplatens sveiser, plateskjøter, falsar, samt hele understellet, blir sprøytet med et penetrerende og rusthindrende tynnstoff. Deretter sprøytes hjulhus og gulv, samt hele understellet med et slitesterkt tykkstoff, for å beskytte mot mekanisk slitasje.



6. SLUTTKONTROLL

Arbeidet kontrolleres og bilen rengjøres omhyggelig etter behandlingen.

NB! Drypping fra dreneringshull kan forekomme



Antirustbehandling hos Norsk Antirustforening - en verdibehandling!

HULROMSBEHANDLING

Hulromsbehandling er en komplett innvendig behandling med tynn penetrerende væske. Den omfatter kanalenes ulike seksjoner, tverrgående bjelker, langsgående rammevanger og alle avstivningsprofiler innvendig. Her oppstår den farligste rusten som man ikke ser før det er for sent.

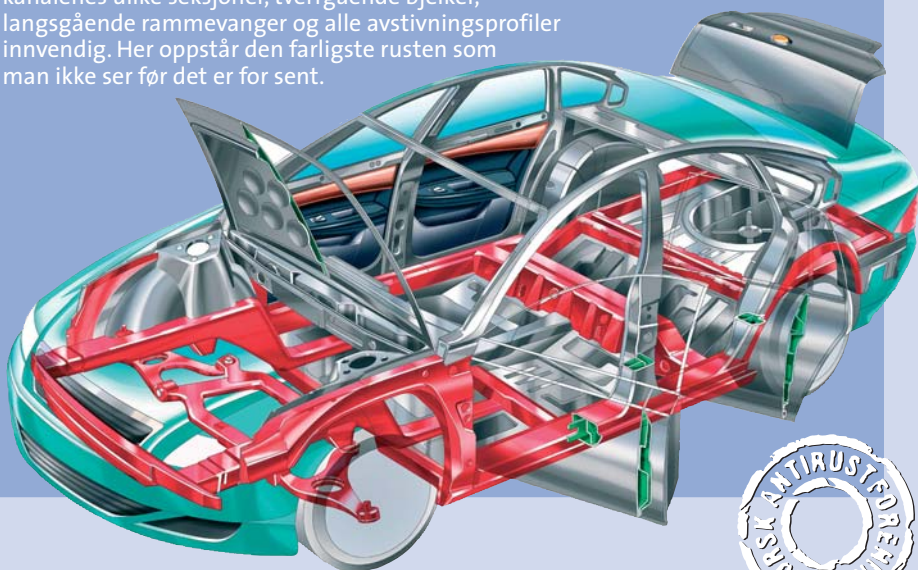

Komplett

Antirustbehandling

Norsk Antirustforening's antirustbehandling, er en moderne kvalitetsbehandling som består av understellsbehandling, hulromsbehandling og gulvplansbehandling samtidig. Hver behandling utføres på sin spesielle måte med unikt verktøy, og med utvalgte produkter for de ulike detaljene. Norsk Antirustforening's ekspertise og medarbeidere gir gjerne veiledende anbefalinger om passende antirustbehandling for din bil. Følger du siden opp med jevnlig etterbehandling, er sjansen minimal for at du går i rustfellen.

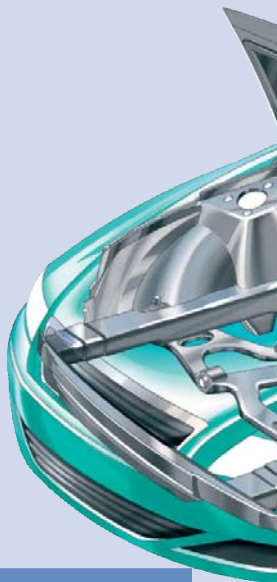

GULVPLANSBEHANDLING

Gulvplansbehandling er både en innvendig og utvendig behandling. Den forsegler tette seksjoner, dører, dørstolper, panser og bakluke innvendig, der frost, fuktighet og kulde ofte forårsaker sprekninger med påfølgende rustdannelse. Motorrommets plateskjøter og karosseriets lakkerte fals, spesielt på dører og luker er andre kritiske steder som behandles med et penetrerende spesialprodukt.

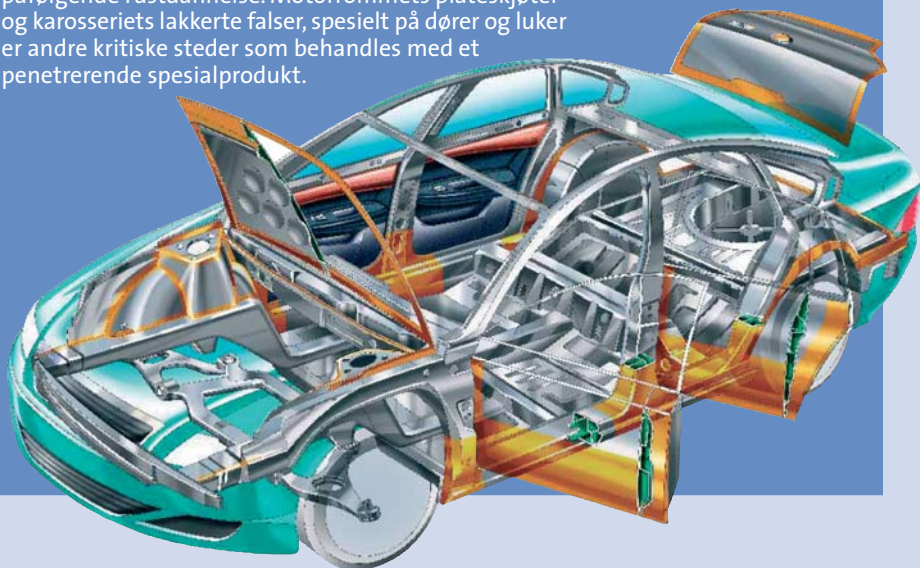

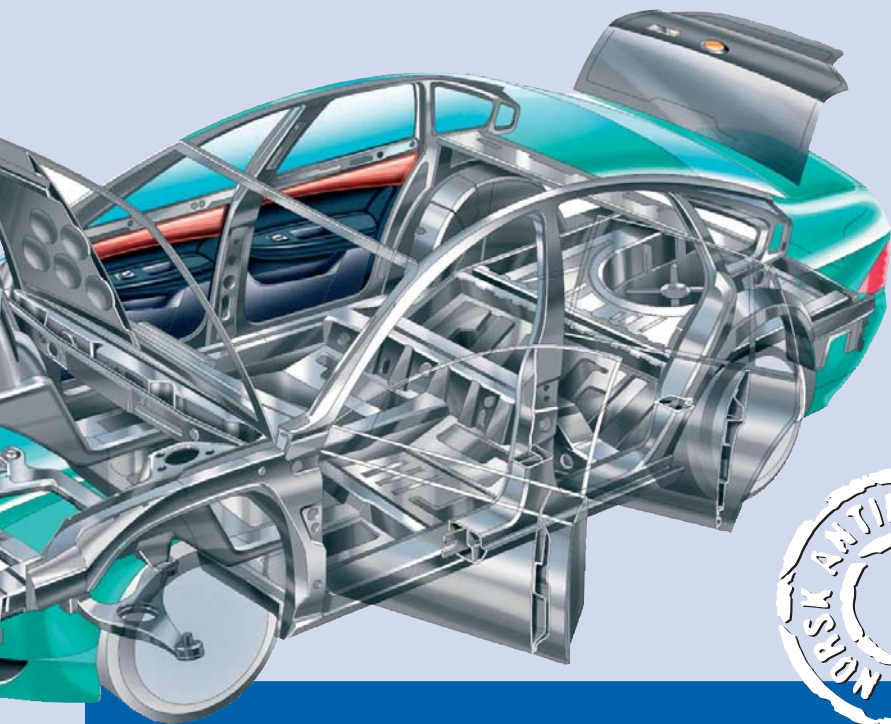

UNDERSTELLSBEHANDLING

Dette er en behandling som dekker bunnplate, vanger og bjelkesystem, hjulhus, bremse- drivstoffrør og drivstofftank av metall. Alt behandles med et tynt penetrerende produkt deretter et sliteprodukt.

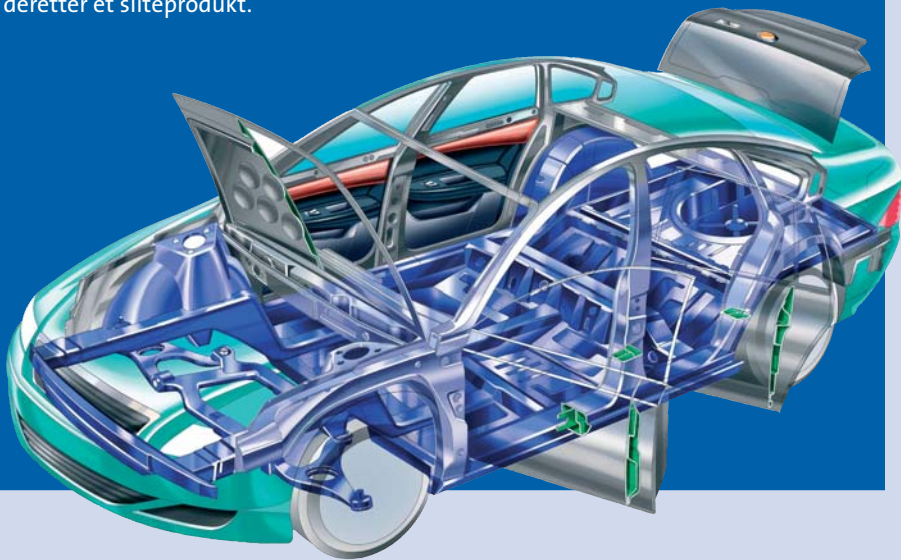

Fabrikkgarantien garanterer ikke at rusten ikke kommer!

Alle bilmerker har i dag fabrikkgaranti mot gjennomrusting, og mange bileiere lures av nettopp ordet "garanti".

Husk at du som bileier har plikter som må overholdes for at garantien skal være gyldig. Fabrikkgarantien gjelder bare når det er gjennomrusting på bilen, og når skaden oppstår innenfra hulrom og ut. Vilkår for å dekke rustskade fremgår av bilens instruksjonsbok. Bilfabrikken krever at det foretas rustkontroll på merkeverksted etter intervaller som står i serviceheftet, og at anmerkninger blir utbedret. Det er bileiers plikt å vedlikeholde slitasje på understell.

Vær oppmerksom på at mange viktige deler kan være unntatt fra garantien: drivstofftank, hjuloppheng, bremse- og drivstoffrør. Dette er detaljer som det er viktig ut fra et trafiksikkerhetsmessig synspunkt å ha

kontroll på.

GRATIS RUSTKONTROLL

Er du i tvil om hvordan din bil ser ut under, og om det er nødvendig å gjøre utbedringer, er Norsk Antirustforenings verksteder tilstede for deg.

Ring og bestill time for en gratis rustkontroll.

Bli selv med under bilen, konstanter tilstanden og få et råd om hva som bør gjøres for at din bil skal forbli rustfri.

Vi anbefaler hvilken behandling som er nødvendig, og gir et pristilbud på dette.

Norsk Antirustforenings verksteder har høy kompetanse og erfaring for å gi de rette informasjonene.





Behold verdien på din bil!

Om du har kjøpt ny eller brukt bil, er det viktig å beholde verdien på bilen så lenge som mulig. Det er ikke bare bilens levetid og andrehåndsverdi som forringes når bilen begynner å ruste. Også kollisjonssikkerheten blir dårligere da rustdannelser kan svekke karosseriet. Ved å rustbeskytte bilen i tide, kan skader og slitasje i den originale beskyttelsen oppdages og utbedres.



Autorisert Antirustbehandling

Norsk Antirustforening er en moderne antirustkjede som anvender skandinaviske metoder og antirustprodukter. Kjeden er ledende med sitt landsdekkende nett av profesjonelle antirustverksteder. Norsk Antirustforening øker din trygghet i kjøp av tjenester og produkter.

Vi har kyndige medarbeidere som behersker sprøytemetoder, verktøy og antirustprodukter, som hele tiden blir utviklet optimalt for å tilpasse de nordiske forhold. Kunderelasjoner er viktig for oss, slik at vi kan finne den rette individuelle antirustbehandlingen for våre kunder.

Vårt fokus er at kunden skal føle seg trygg og tilfreds i mange år.



NORSK ANTIRUSTFORENING

www.norskantirustforening.no



Profesjonell
rustbeskyttelse

FORHANDLER:

NOTATER:

Velkommen til oss den:

kl: